

PERLIFOC

ТЕХНИЧЕСКИ ЛИСТ

Технически данни:

- 1 метален профил
- 2 циментово покритие
- 3 метална мрежа

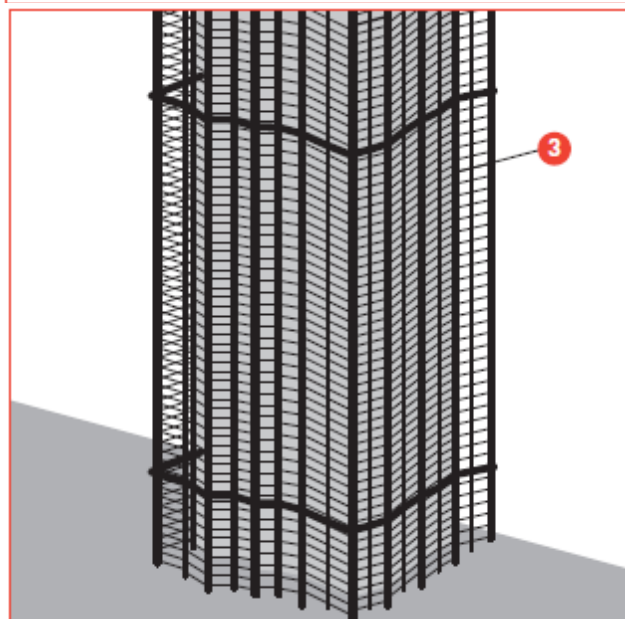
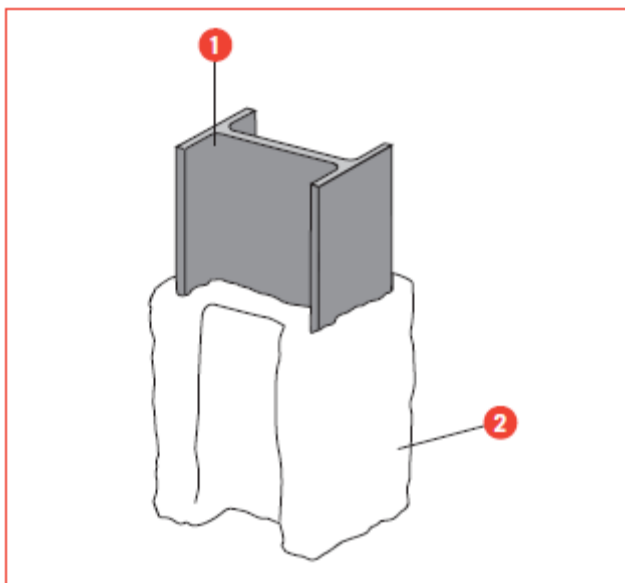

Материал – готова смес на циментова основа за осигуряване на пасивна огнезащита на метални конструкции, съставен от експандирани леки агрегати, перлит и вермикулит, свързващи вещества, забавители и добавки за подобряване характеристиките при пръскане.

НЕ съдържа азбест.

НАЧИН НА ПОЛАГАНЕ:

Този материал се доставя като готова смес. При нанасяне – ръчно или машинно - е необходимо към съдържанието на 1 торба да се прибавят м/у 8 и 9 литра вода. При ръчно нанасяне ние препоръчваме първо да се постави метална мрежа за защита на повърхността. Машинното полагане трябва да се извърши посредством машина за пръскане на мокър хоросан с винтова помпа, като PUTZMEISTER MP-25. Относителната влажност на средата не трябва да надвишава RH 97% и температурата не трябва да е под 0°C.

ОПАКОВКИ:

20 кг.

СЪХРАНЕНИЕ:

PERLIFOC може да се използва до една година след датата на доставка, ако се съхранява на сухо и защитено от влага, дъжд и студ място в оригиналните опаковки с ненарушена цялост.

СТАНДАРТИ:

PERLIFOC е тестван съгласно следните стандарти:

Европейските EN-стандарти
Чилийския стандарт: Nch 935/1

Сертификации: CE, ETA 12/0005

ТЕХНИЧЕСКИ ДАННИ:

Специфично тегло: 550 и 650 kg/m³

pH: 12 неоксидиращ

Пожароустойчивост: A1

Устойчивост на водния поток: UNE 23806-81 стандарт

Топлопроводимост: 0,29 W/mK

Адхезия: до 0,15N/mm²

Температура на полагане: над 0°C

Якост на огъване: ≥ 1Мра

Якост на натиск: ≥ 2Мра

Якост на опън: ≥ 0,5Мра

ЦВЕТОВЕ:

	Blanco
	Gris oscuro (casi negro)
	Gris
	Rojo
	Azul
	Teja
	Verde

